



+ LISÄTEHTÄVIÄ

MUISTI

*ahaa!*

AIVOTREENIÄ YHDESSÄ

PIILOTA JA PIIRRÄ. Paina kuvio mieleesi. Taita kuvio piiloon ja piirä se muistinvaraisesti uudestaan.

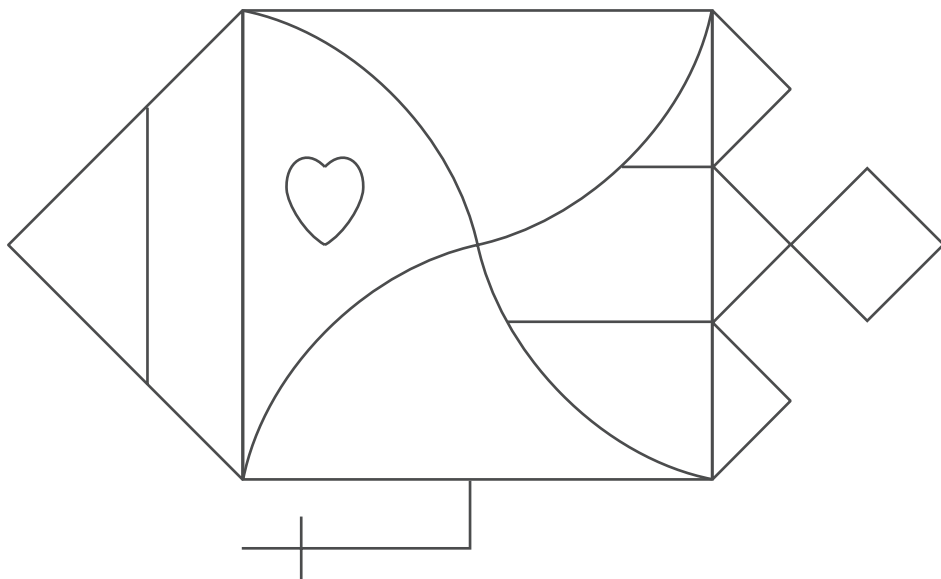

PIILOTA JA PIIRRÄ. Paina kuvio mieleesi. Taita kuvio piiloon ja piirrä se muistinvaraisesti uudestaan.

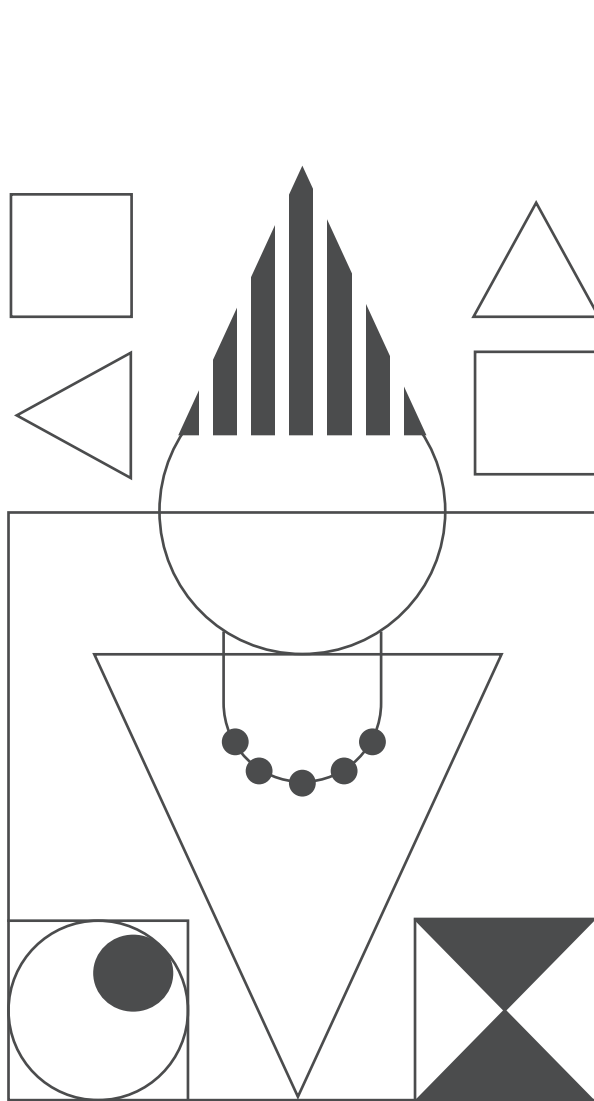

PIILOTA JA PIIRRÄ. Paina kuvio mieleesi. Taita kuvio piiloon ja piirrä se muistinvaraisesti uudestaan.

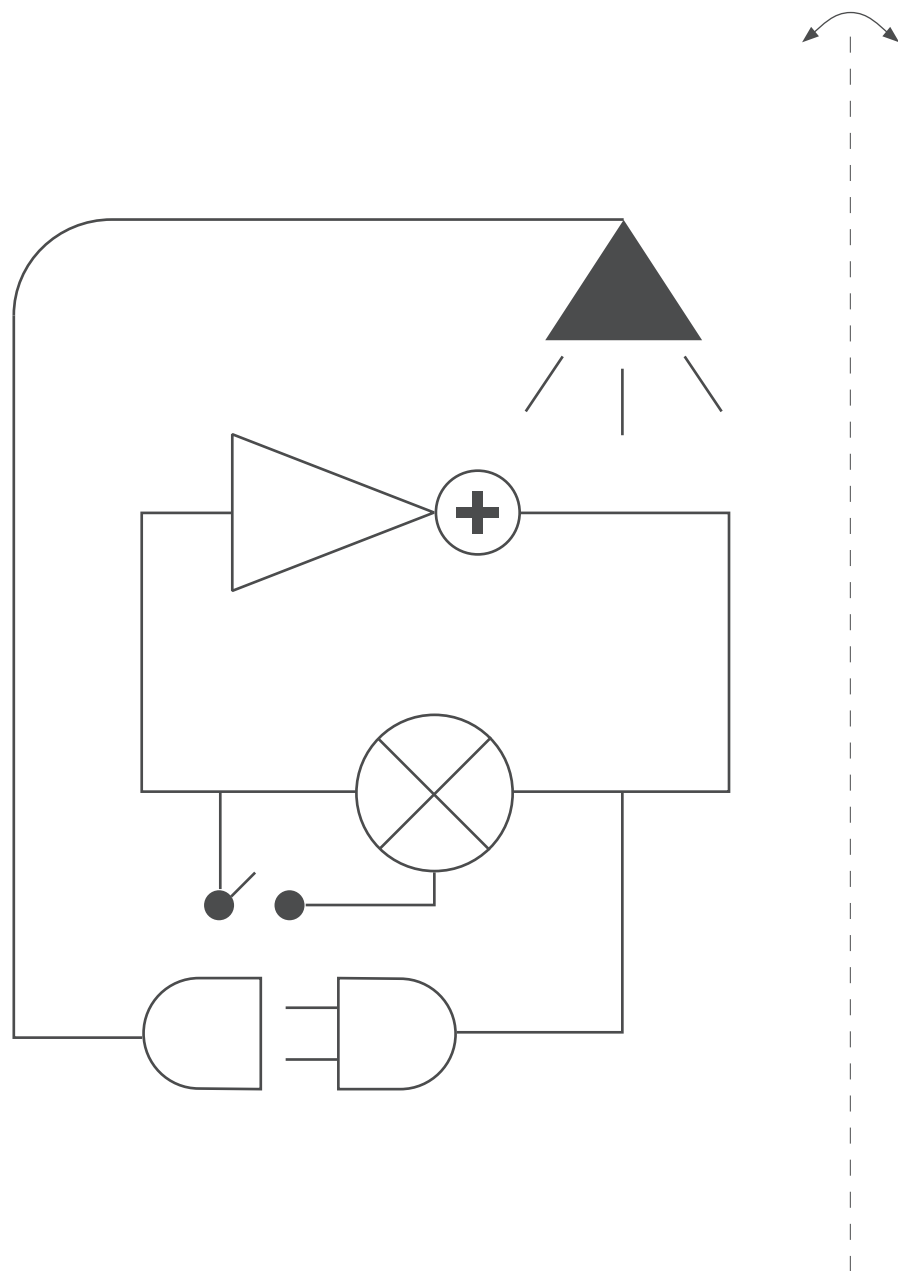

PIILOTA JA PIIRRÄ. Paina kuvio mieleesi. Taita kuvio piiloon ja piirrä se muistinvaraisesti uudestaan.

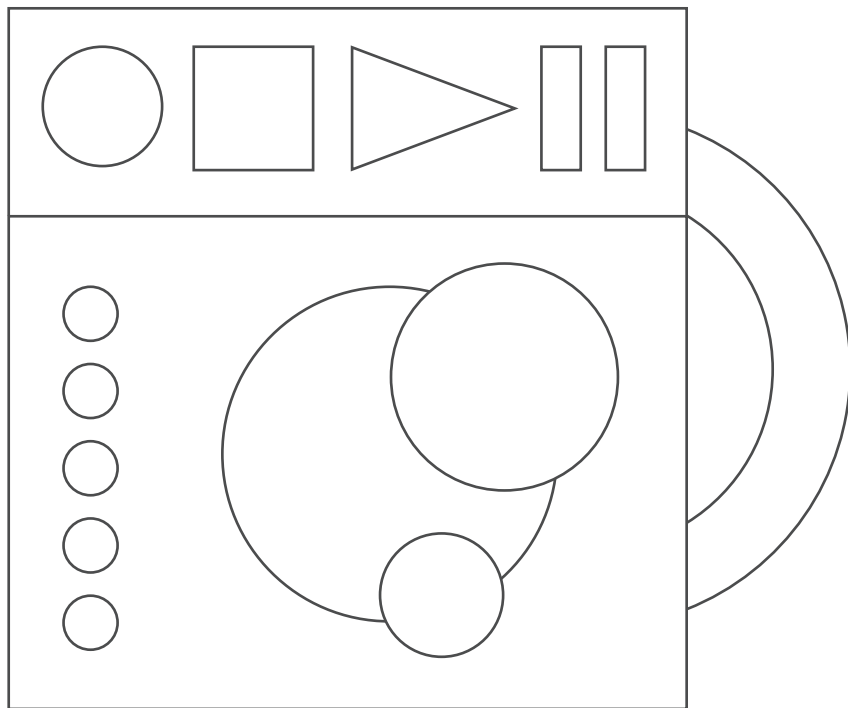

PIILOTA JA PIIRRÄ. Paina kuvio mieleesi. Taita kuvio piiloon ja piirrä se muistinvaraisesti uudestaan.

